

Производитель гарантирует, что данное изделие по используемым материалам, применяемой технологии производства и другим показателям соответствует образцам, прошедшим испытания на прочность и отвечает общим техническим требованиям по ГОСТ Р 41.55-2005. Во избежание возможных ошибок, перед установкой внимательно ознакомьтесь с инструкцией по монтажу и возможностью применения данного ТСУ к Вашему автомобилю.

ПОРЯДОК МОНТАЖА

- Снять бампер.
- Согласно рисунку, закрепить дополнительные пластины 2, 3, 4 на балке шасси в точке «А» и на поперечной балке в точке «В» используя приложенные крепежные элементы.
- Согласно рисунку, закрепить шар ТСУ на поперечной балке с помощью приложенных крепежных элементов.
- Вырезать в бампере под шар ТСУ круглое окно диаметром 60 мм.
- Установить бампер.
- Установить подрозетник с помощью приложенных кронштейнов на шар ТСУ.
- Выполнить электромонтаж сигнализации.
- Установку ТСУ рекомендуется производить в оборудованных мастерских.

СХЕМА МОНТАЖА ТСУ

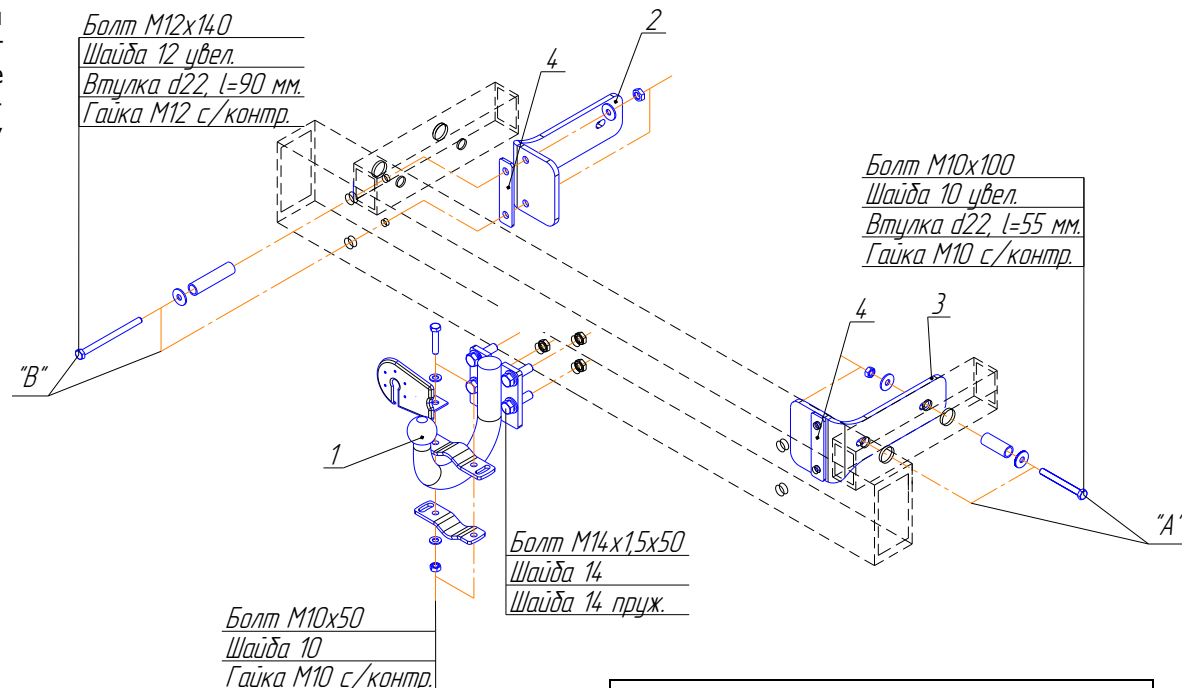

Комплектность изделия	
Пластина дополнительная 2	2 шт.
Пластина дополнительная 3	2 шт.
Шар (тип Н) VH0816	1 шт.
Коробка упаковочная	1 шт.
Упаковка полиэтиленовая	1 шт.

Коробка упаковочная	
Болт M10x50	2 шт.
Болт M10x100	4 шт.
Болт M12x140	4 шт.
Болт M14x1,5x50	4 шт.
Гайка M10 с/контр.	6 шт.
Гайка M12 с/контр.	4 шт.
Шайба 14 пруж.	4 шт.
Шайба 10 увел.	8 шт.
Шайба 10	4 шт.
Шайба 12 увел.	8 шт.
Шайба 14	4 шт.
Втулка d22, l=90 мм.	4 шт.
Втулка d22, l=55 мм.	4 шт.
Пластина дополнительная 4	2 шт.
Защитный колпачок	1 шт.
Держатель кронштейна розетки	2 шт.
Кронштейн розетки	1 шт.
Комплект электрики БАФ-0180	1 компл.
Инструкция по монтажу	1 шт.